

Plastic Color Mixer

HHS塑料混色机

HHS系列立式混色机为颗粒状物料混色机，具有结构简单，容易操作，维护清洗方便，速度快，混合效果佳等特点。主要用于塑料胶混合拌料，也可广泛应用于：塑胶、冶金、陶瓷等行业，是一种理想的混合设备。

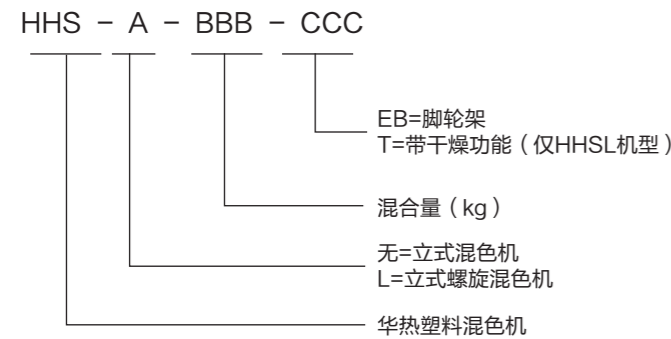

HHSL-1000

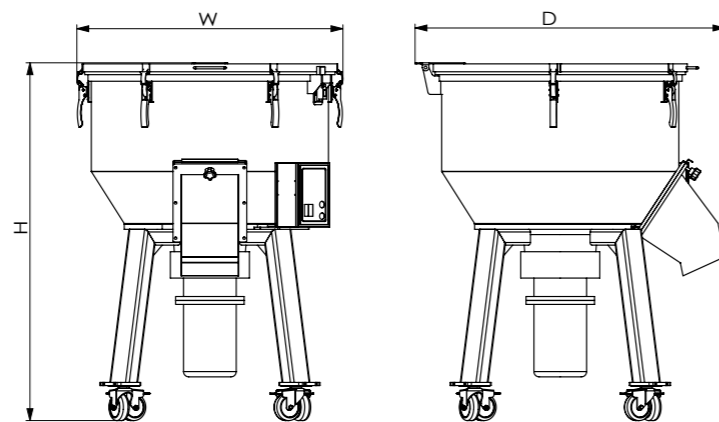

HHS-150EB

规格表 Specifications

机型	Type		HHS-50EB	HHS-100EB	HHS-150EB	HHS-200EB
型式	Type		立式Vertical type			
马达功率	Motor power	kW	1.5	3	4	5.5
混合量	Mixing capacity	kg/min	50/3	100/3	150/4	200/4
重量	Weight	kg	140	280	270	360
外形尺寸	Dimensions (HxWxD)	mm	1050x710x790	1240x880x990	1360x1010x1180	1490x1170x1240

机型	Type		HHSL-500	HHSL-1000	HHSL-1500	HHSL-2000	HHSL-3000	HHSL-5000
型式	Type		无干燥功能Without drying function					
马达功率	Motor power	kW	4kW-4P	5.5kW-4P	5.5kW-4P	5.5kW-4P	7.5kW-4P	11kW-6P
加热功率	Heat power	kW	Without heating function					
最大处理量	Max output	kg/hr	2500	3500	5000	7000	9000	12000
重量	Weight	kg	500	600	700	1100	1300	1500
外形尺寸	Dimensions (HxWxD)	mm	D 1200x2650	D 1500x2850	D 1650x3200	D 1850x3200	D 2010x3600	D 2320x4400

机型	Type		HHSL-500T	HHSL-1000T	HHSL-1500T	HHSL-2000T	HHSL-3000T	HHSL-5000T
型式	Type		带干燥功能With drying function					
拌料马达功率	Motor power	kW	4kW-4P	5.5kW-4P	5.5kW-4P	5.5kW-4P	7.5kW-4P	11kW-6P
加热功能	Heat power	kW	10	10	10	10	20	20
最大处理量	Max output	kg/hr	2500	3500	5000	7000	9000	12000
重量	Weight	kg	600	700	800	1200	1400	1600
外形尺寸	Dimensions (HxWxD)	mm	D 1200x2650	D 1500x2850	D 1650x3200	D 1850x3200	D 2010x3600	D 2320x4400

特点 Special Features

- 料筒和搅拌叶采用全不锈钢制造，清洗容易，绝无污染；
- 连锁安全保护装置，确保操作者及机器本身的安全；
- 用料厚，坚固耐用；
- 短时间内完成均匀混合，低能耗、高效率；
- 自动停止装置，可设定0~15分钟；
- Stainless steel barrel and mixing blades, easy cleaning and no contamination;
- Safety devices ensure the safety of operator and the machine itself.
- Strong and durable;
- Fast mixing, high efficiency and low power consumption;
- timer range: 0-15 minutes.

注意事项 Note

- 以上装料量是以颗粒直径3-5mm，堆积密度约0.65kg/L的标准塑料原料折算。
- 机器标准电压规格为：3φ 380V 50Hz。
- 客户如需定制特殊规格，请与本公司联系确认。
- 产品规格若有变更，恕不另行通知。
- The above loading is based on the particle diameter of 3-5mm, the bulk density of about 0.65kg/L standard plastic raw materialscon version.
- Standard voltage: 3 Phase, 380V, 50 Hz;
- Have any special needs, please contact us.
- Specifications are subject to change without prior notice.